

鶴と亀の箸置き

by KOMINAMI Hiroshi

初作時期 平成2（1990）年頃

伝承折り紙の鶴と、「蛙の基本形」から作る亀とをあしらった箸置きです。最初に作ったのは平成2年頃だったと記憶しています。国際折紙飛行機コンテストで賞を頂いて以来、宴会などで「何か作って」と注文されることが増えたのですが、飛行機やヘリコプターを作るには適当な紙がなく、時間もなく、自分自身も斟酌しており…という状況のことが多いので、宴席には大抵ある割り箸の袋を用いて、比較的短時間で作れて、喜ばれる作品として考案しました。当初は「鶴の箸置き」でした。今でも、時間に余裕がないときは鶴だけにします。縁起物なので、評判は大変よろしいです。

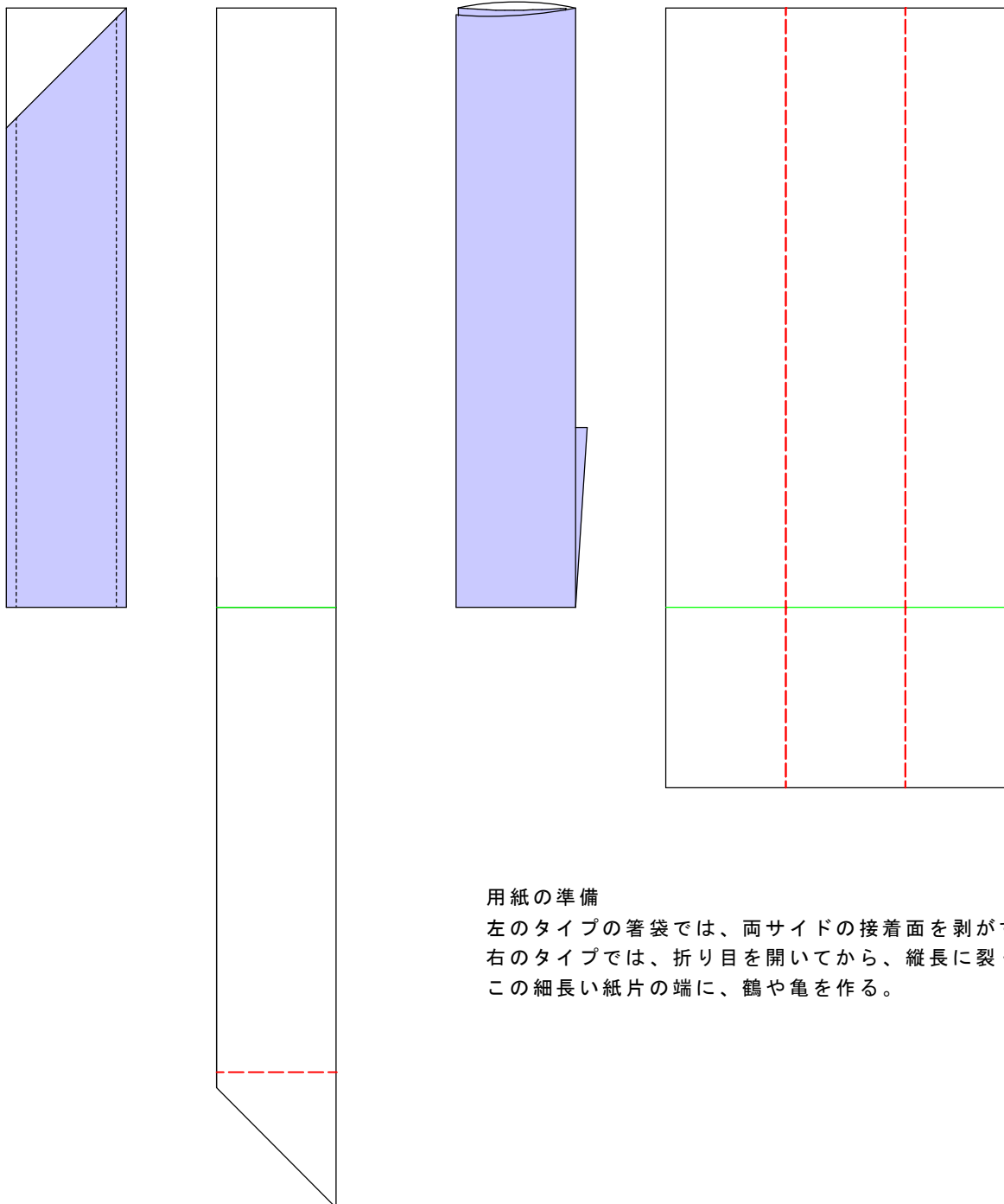

用紙の準備

左のタイプの箸袋では、両サイドの接着面を剥がす。
右のタイプでは、折り目を開いてから、縦長に裂く。
この細長い紙片の端に、鶴や亀を作る。

1. 鶴の箸置き

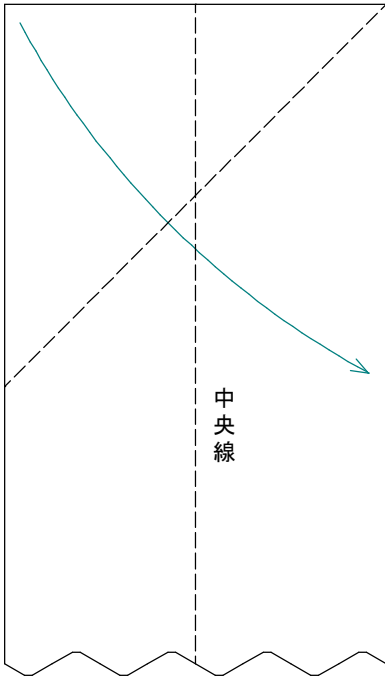

[1] 中央線の折り目をつける。
 その後は、普通の折り鶴と同様に折っていく。
 ※ 波線から先は図を省略します

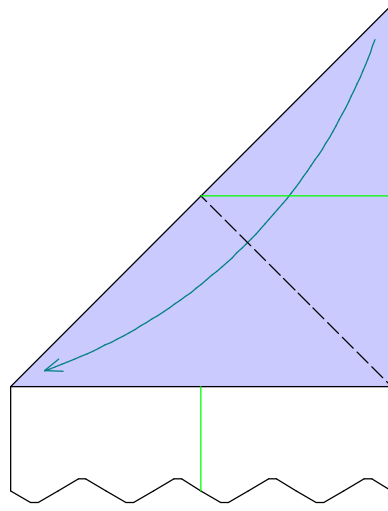

[2]

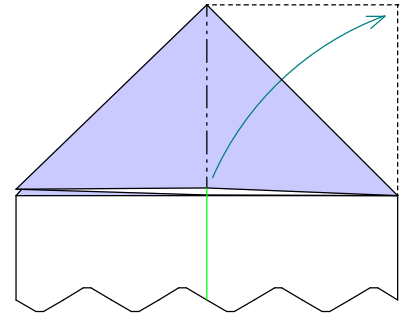

[3]

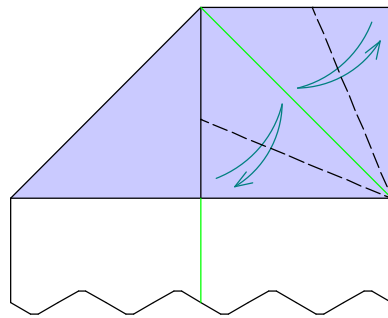

[4] 折り目をつける。

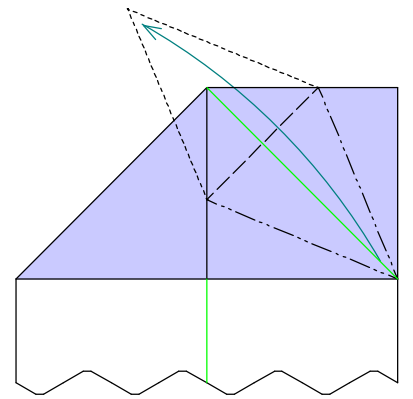

[5]

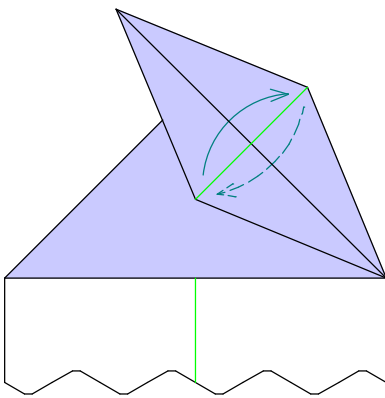

[6]

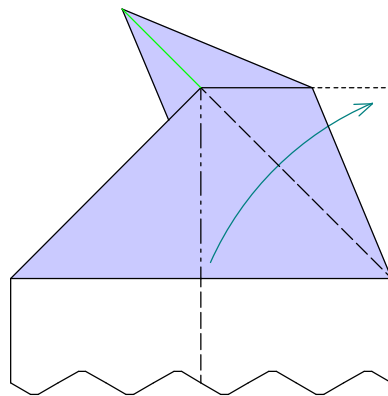

[7]

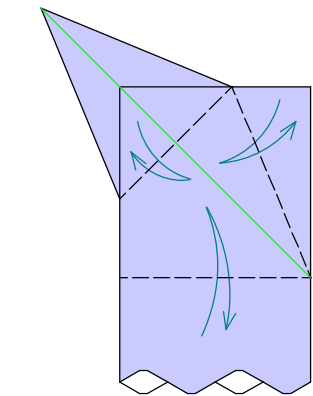

[8] 折り目をつける。

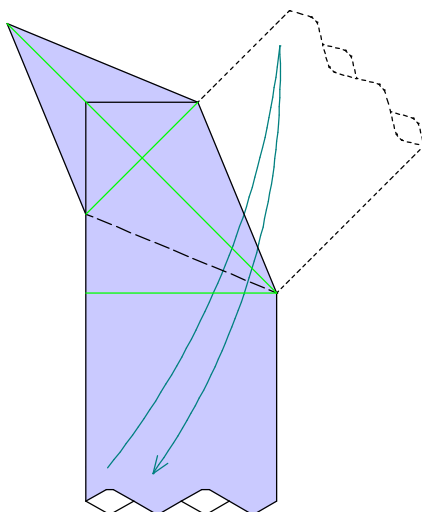

[9] 折り目をつける。

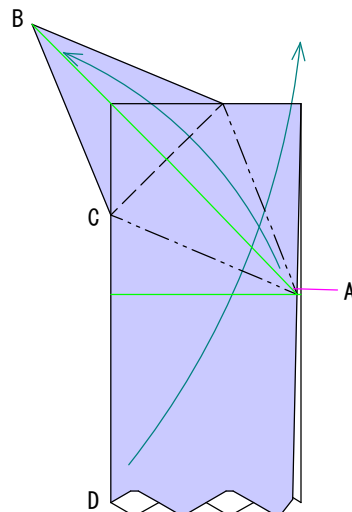

[10] AをBに合わせるとともに
 CD間の折り目を開く。

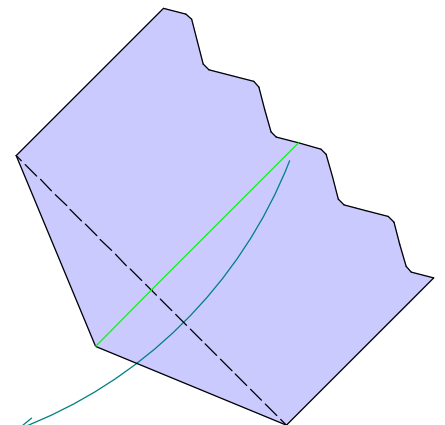

[11]

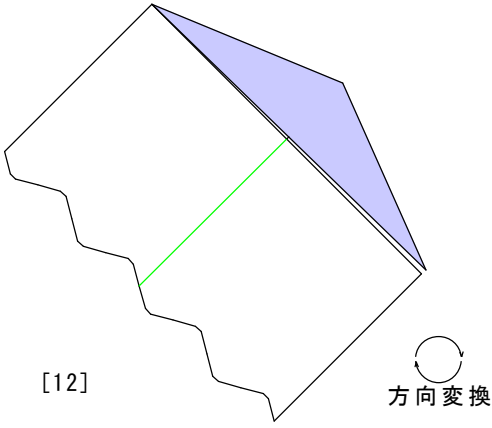

[12]

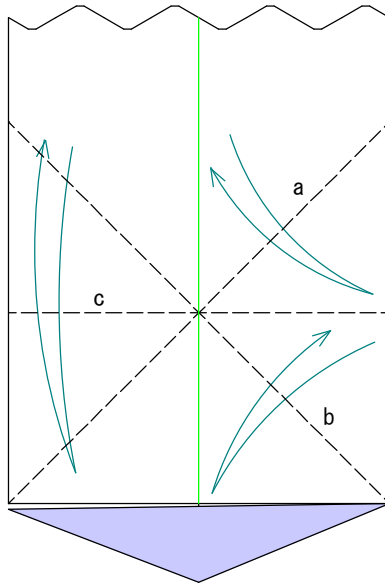

[13] a、b、cの順に折り目をつける。

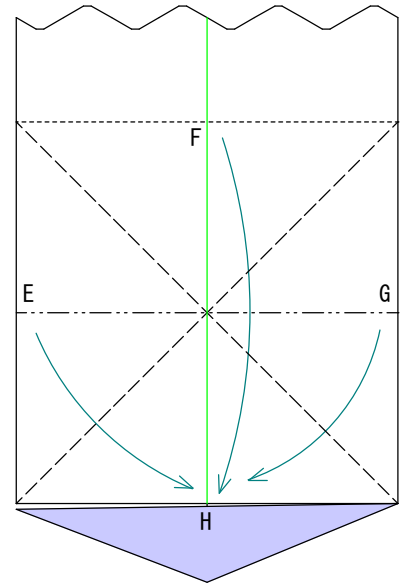

[14] E、F、GをHに合わせる。
(伝承折り紙の「紙風船」と同様な折り方)

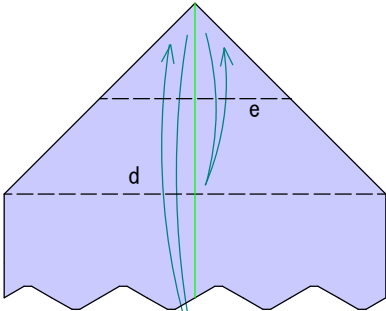

[15] d、eの順に折り目をつける。
とくにeをしっかり折る。
その後[14][15]の折り目を開く。

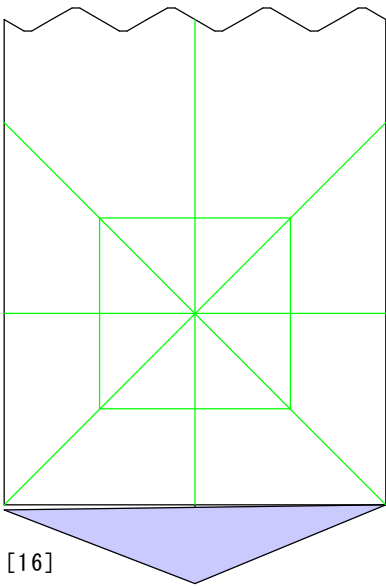

[16]

裏返し

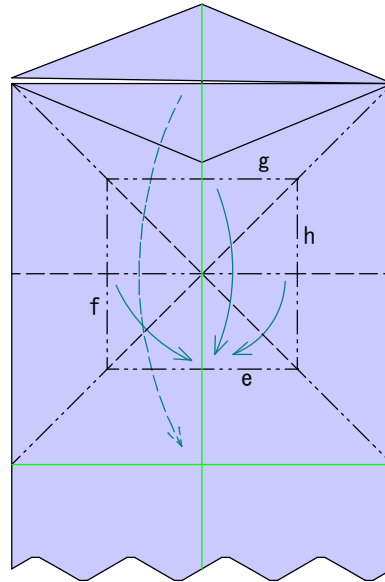

[17] 図の谷折り・山折りに注意して、途中の図を参考にしながら[15]でつけた折り目(e~h)の内側を凹ませる。

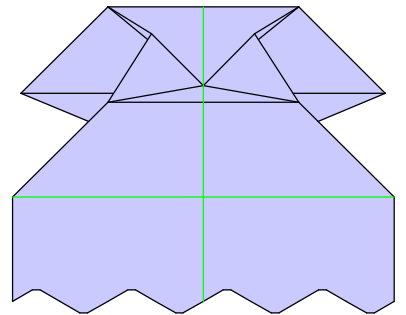

途中の図(1)

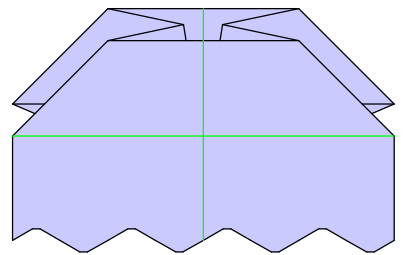

途中の図(2)

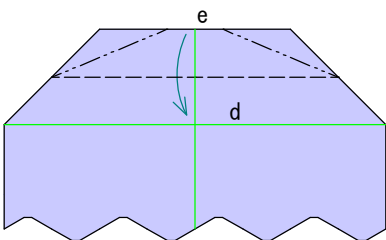

[18] 辺e(一番手前の輪)を折り目dに重ねる。

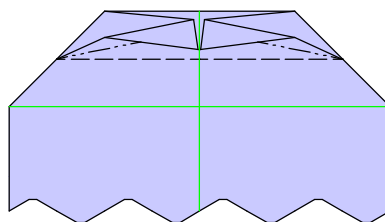

途中の図。左右を三角につぶす。

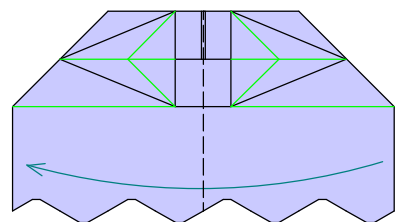

[19] 手前一枚だけを左にめくる。

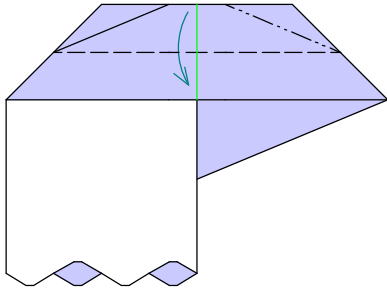

[20] [18]と同様に折る。

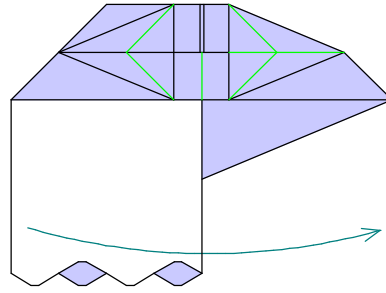

[21] 2枚とも右にめくる。

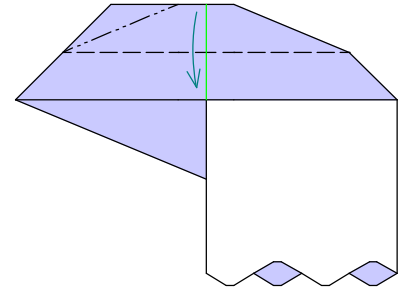

[22] [18]や[20]と同様に折る。

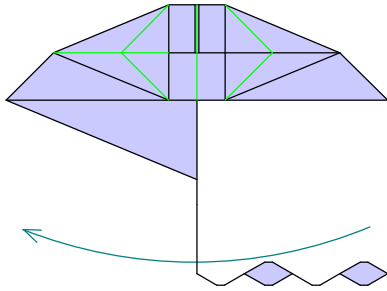

[23] 手前の一枚だけを左にめくる。

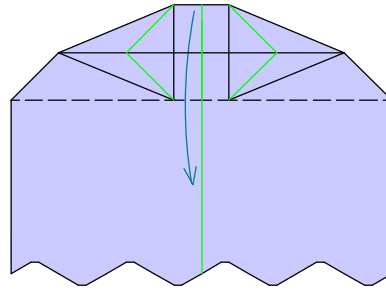

[24]

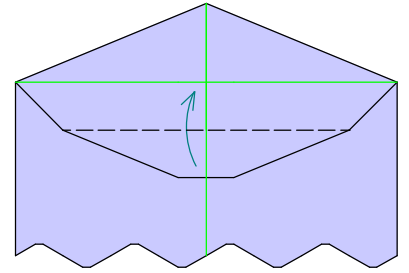

[25]

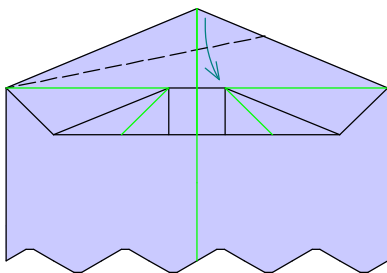

[26]

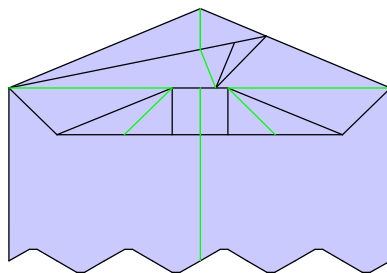

[27]

裏返し

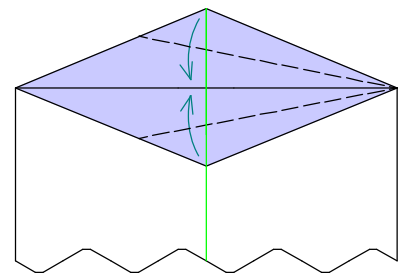

[28]

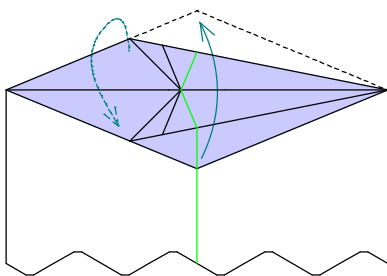

[29]

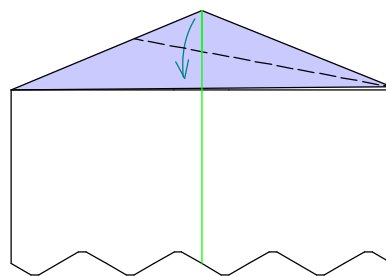

[30]

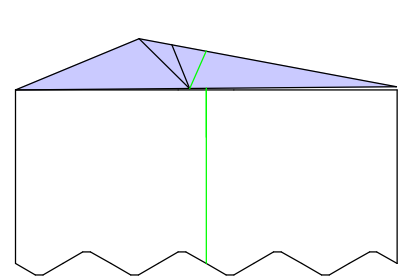

[31]

裏返し

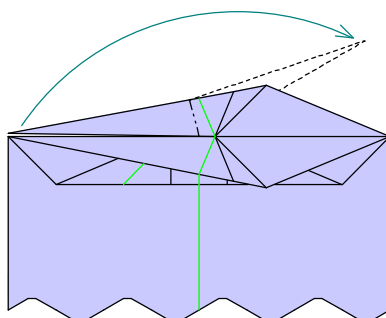

[32] 普通の折り鶴と同様に、「中割り折り」で首を作る。

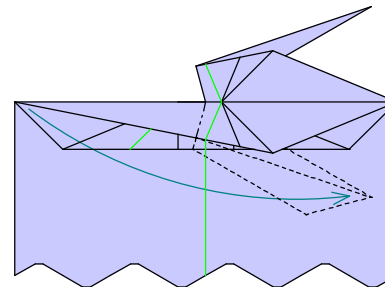

[33] 尾を作る。普通の折り鶴とは違って分厚くて余計な紙片がついてくるが、構わず普通に折って下さい。

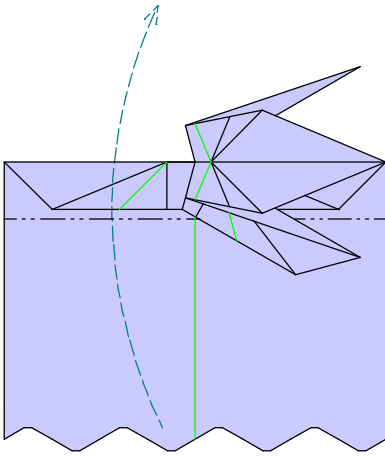

[34]

方向変換

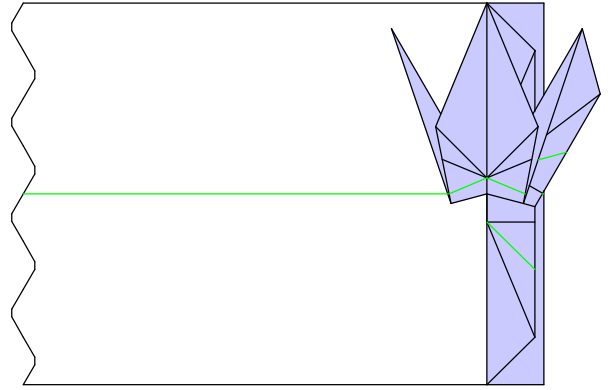

[35] 「鶴」だけの箸置きにする場合は[36]に進む。
「亀」も作る場合（別紙で作る場合も含む）は、[42]に進む。

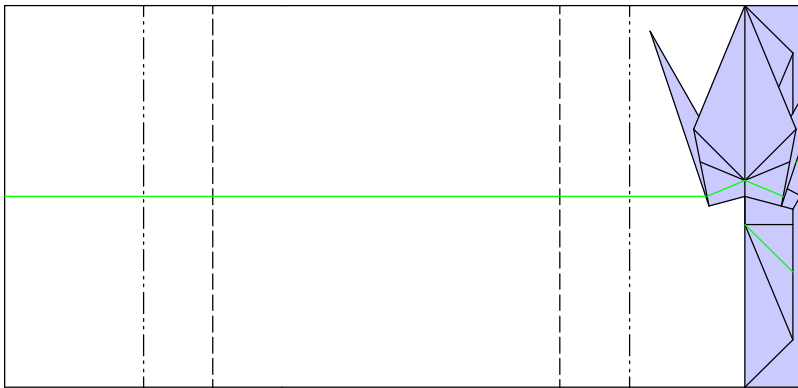

[36] 箸置き本体を作っていく。決まった作り方は無く、
用紙の大きさや好みに応じて作っていく。以下は一例です。

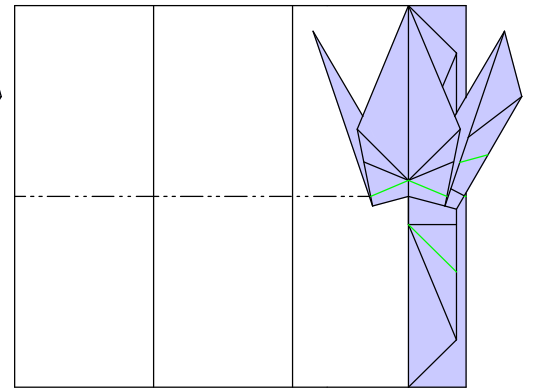

[37]

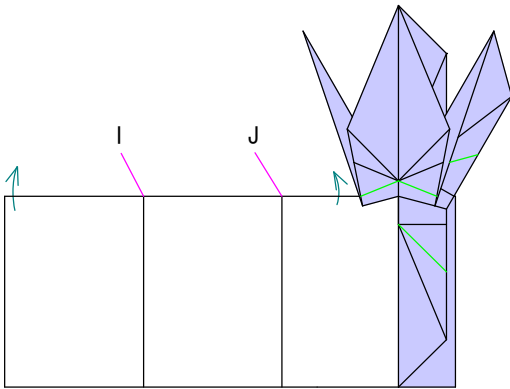

[38] 点IおよびJを中心に、多少の角度をつける（箸の転がり防止のため）。

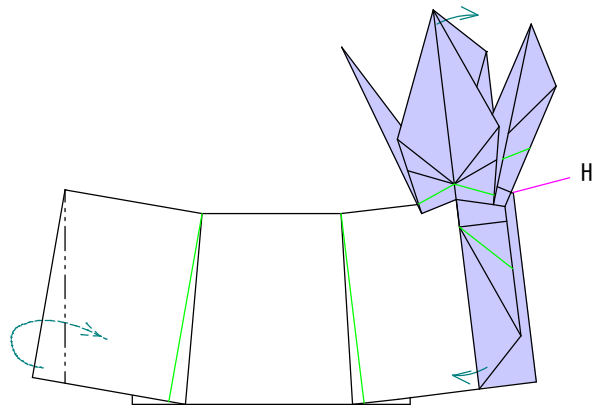

[39] 点Hを中心に、[38]で傾いた鶴を水平に戻す
また、本体の端末を折り込んで整形する。

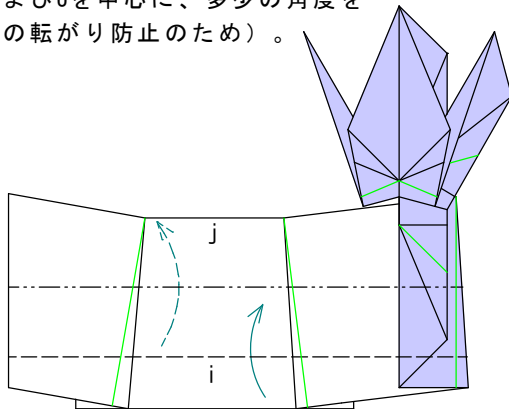

[40] 本体の高さを決めて、余分を内側に折り込む。iの線は、
中でjの折り目に重なるように折る。こうすることで、箸を
置いたときにつぶれにくくなる。

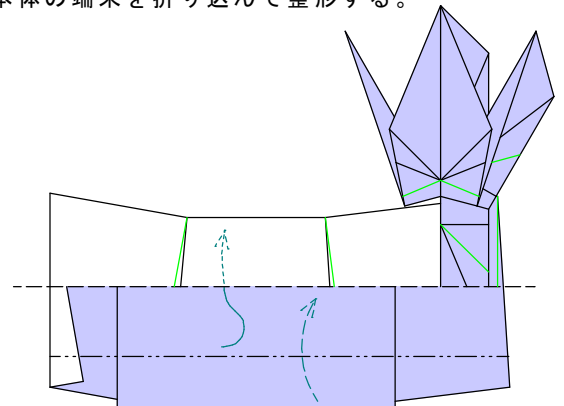

[41] 反対側も同様に折る。この際、[40]で
折り込んだ紙辺に重なるようにする。

※ [40][41]の結果、本体中央部の断面は下の模式図のようになる。

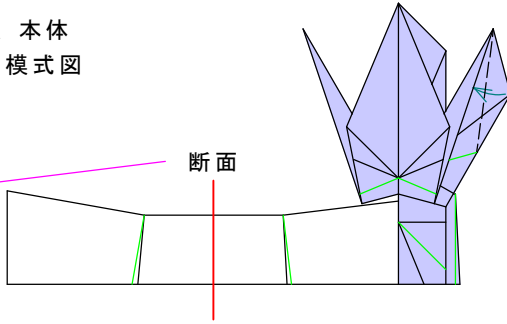
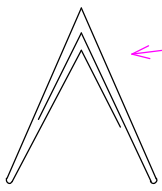

[42] 余計な紙片を折りたたんで尾を細くしていく（普通の折り鶴よりは若干太くなる）。

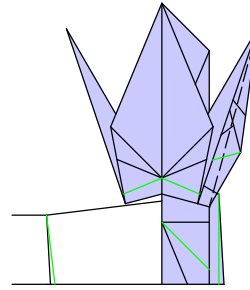

[43]

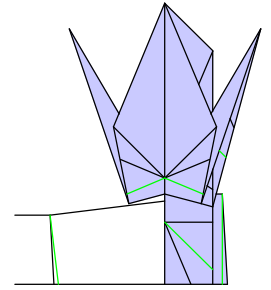

[44]

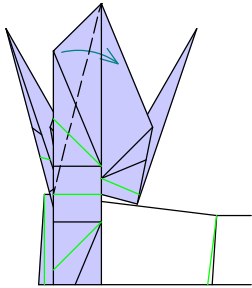

[45] 翼の下の余分な紙片を畳む。

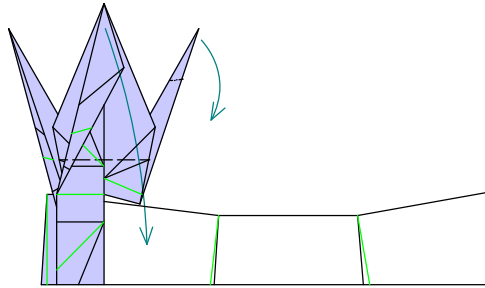

[46] 頭の部分と、翼を折り下げて完成。

鶴の箸置き

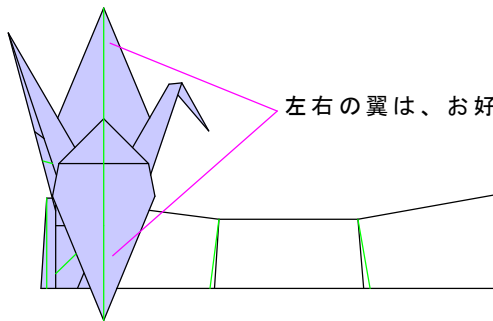

左右の翼は、お好みの角度で

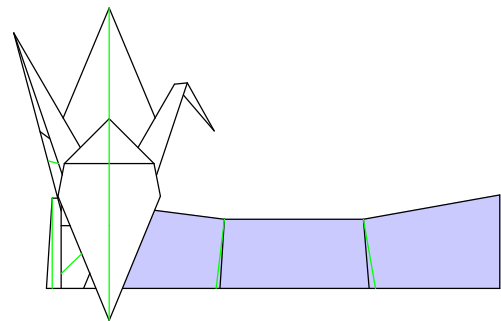

用紙の表裏を逆にすると色違いが出来る。

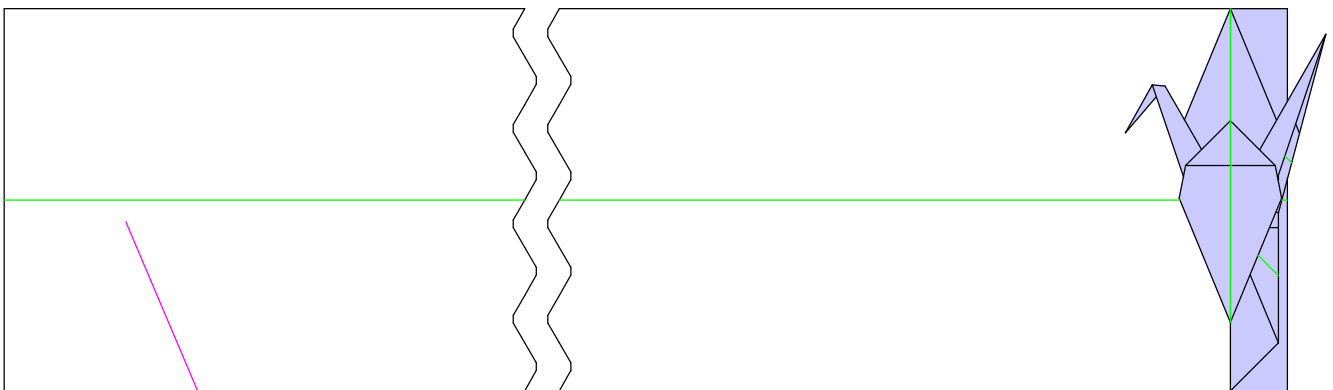

「鶴と亀」にする場合、用紙のもう一つの端に亀を作るか、別紙で作って組み合わせる。

2. 亀の箸置き

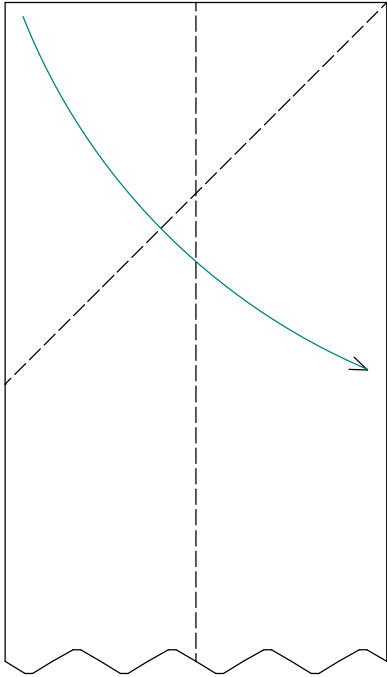

[47]

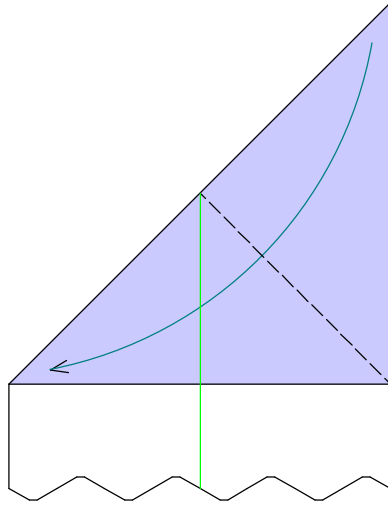

[48]

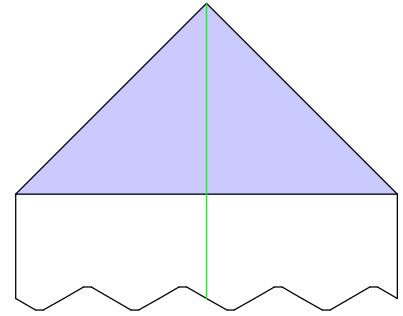

[49] 一旦、折り目を全て開く。

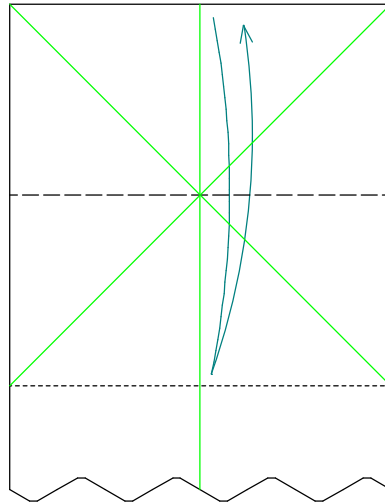

[50] 折り目をつける。

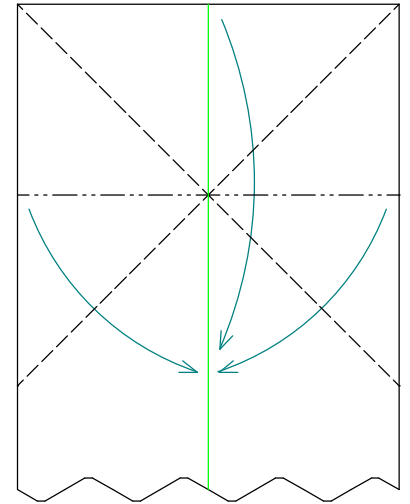

[51] [14]と同様に折る。

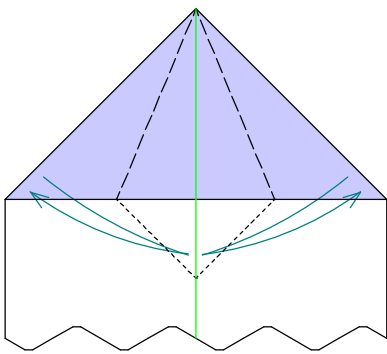

[52] 折り目をつける

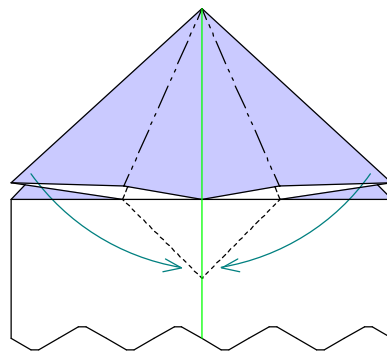

[53] 中割り折り

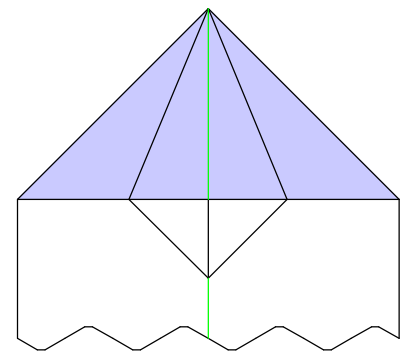

[54] [53]の結果の図

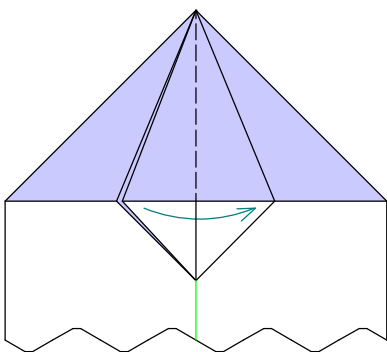

[55] 手前の一枚を右にめくる。

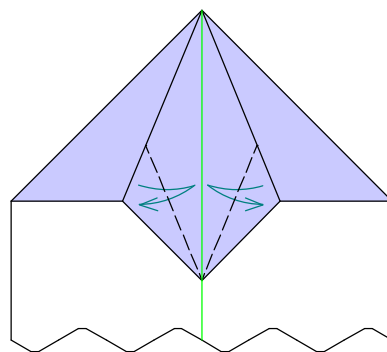

[56] 折り目をつける。

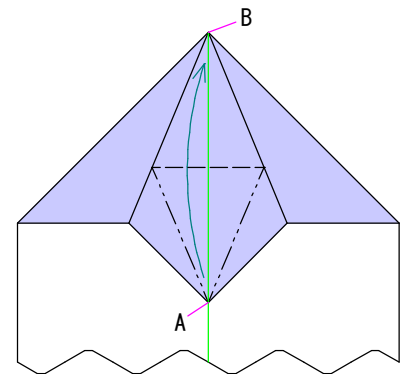

[57] AをBに合わせるように折る。

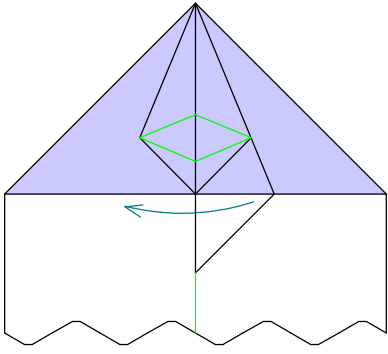

[58] 手前の一枚を左にめくる。

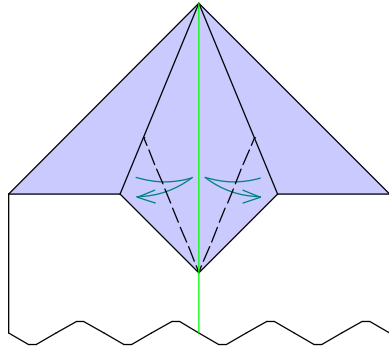

[59] [56]~[57]と同様に折る。

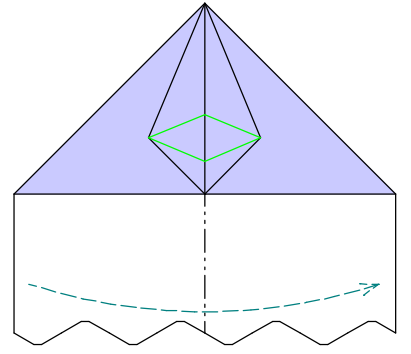

[60]

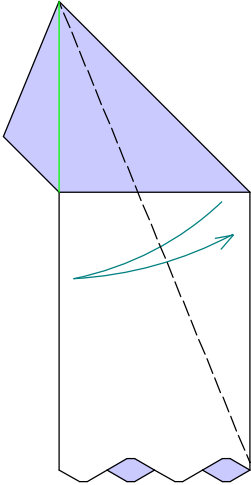

[61]

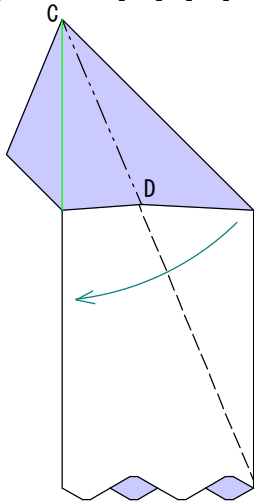

[62] CD間は山折り。

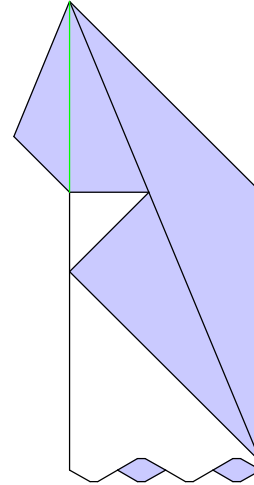

[63] 反対側も同様に折る。

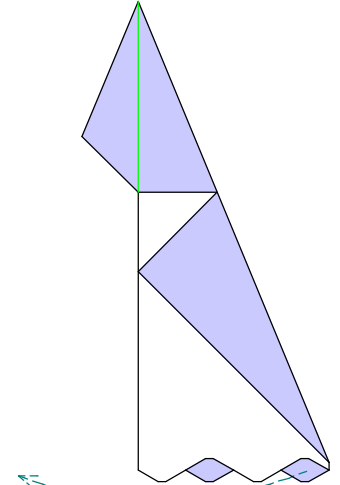

[64]

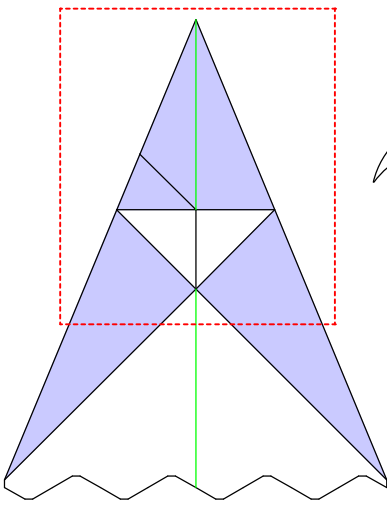

[65] この先、図を拡大します。

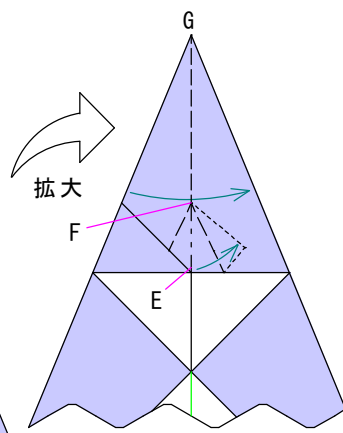

[66] 後脚を作る。Eを引き出しつつFGを谷折り。
(一番手前の紙片のみ)

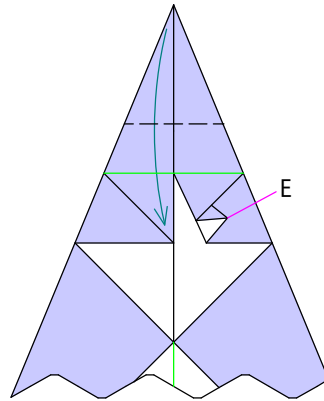

[67] 次に前脚を作る。
やや長すぎるので...

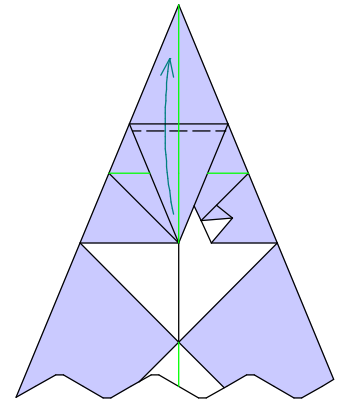

[68] 少し短くする。

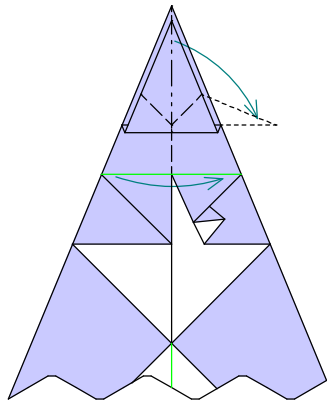

[69] [66]と同様に、前脚を引き出す(概ね真横に)。

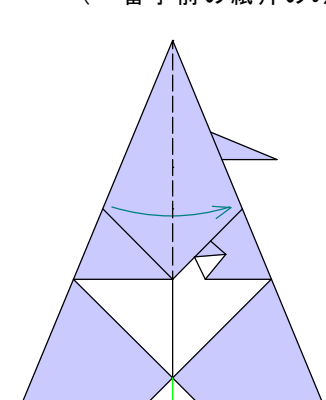

[70] 手前の紙片を右に

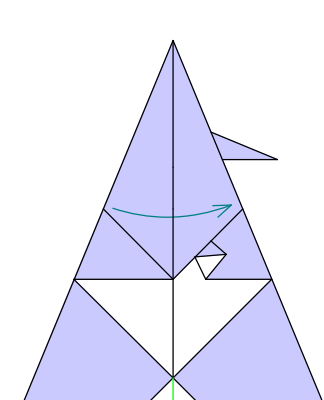

[71] もう一枚めくる。

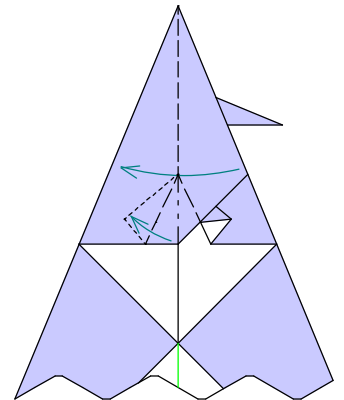

[72] 反対側の脚を[66]~[69]と同様に作る。

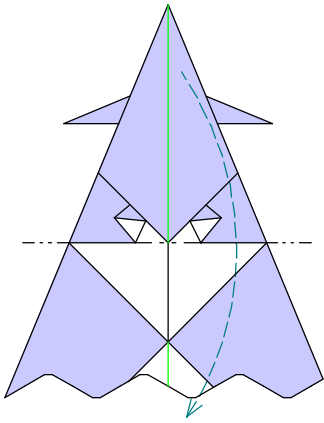

[73] 亀の部分に向こうに折る。

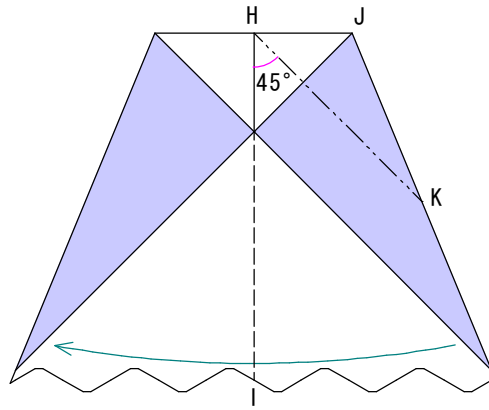

[74] HI間を谷折り。HJをHIに重ねて、HKとHL（Lは次図参照）を折る。

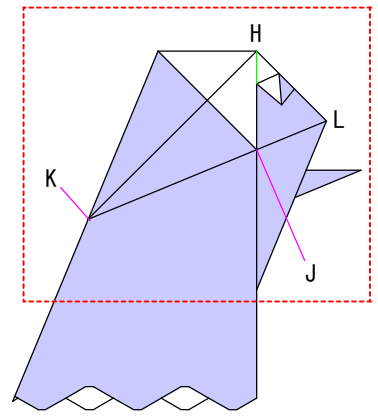

[75] [74]の結果の図。この先、図を拡大します。

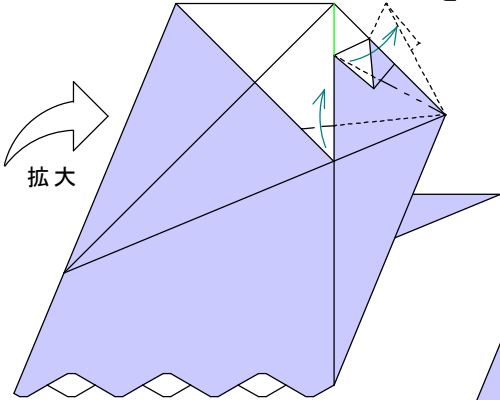

[76] 後脚が引っ込んでしまったので、再度引き出す。

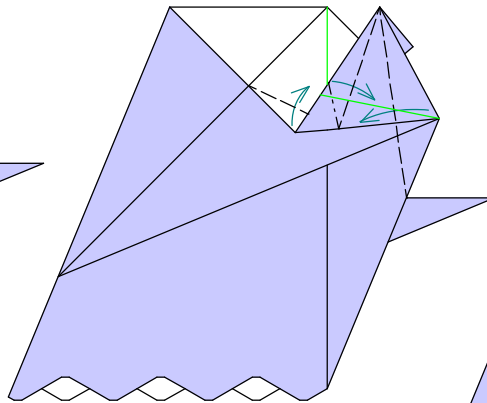

[77] 余計な部分を削るように折る。

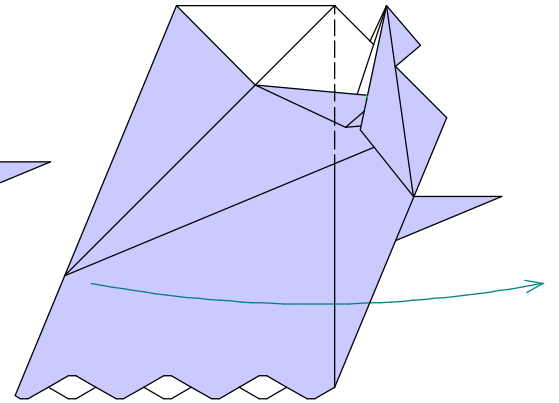

[78] 手前の紙片を右に開く。

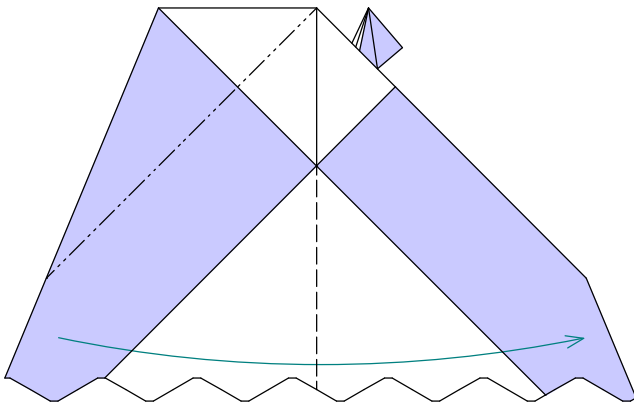

[79] 反対側も[74]~[77]と同様に折る。

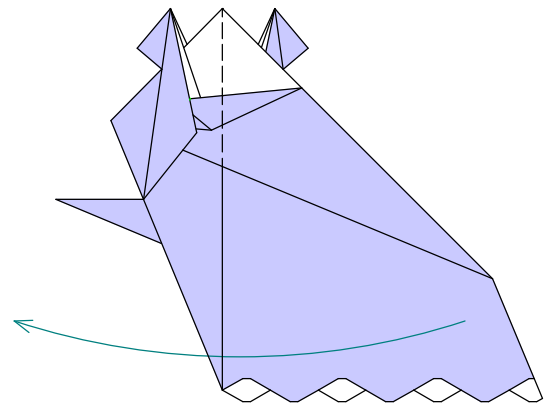

[80] 手前の紙片を左に開く。

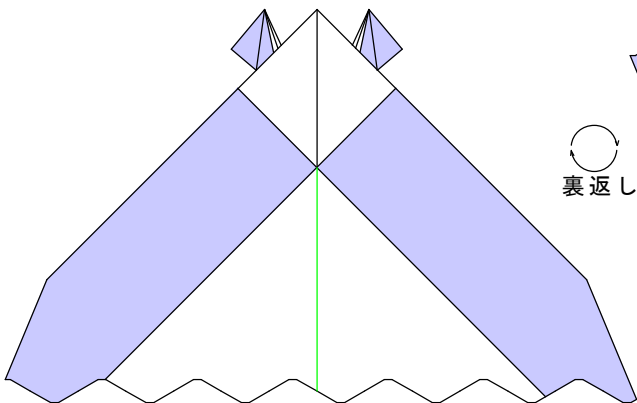

[81] [80]の結果の図

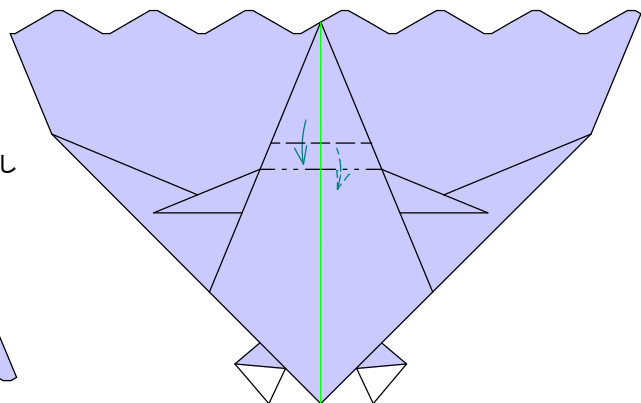

[82] 亀の頭の部分を作っていく。

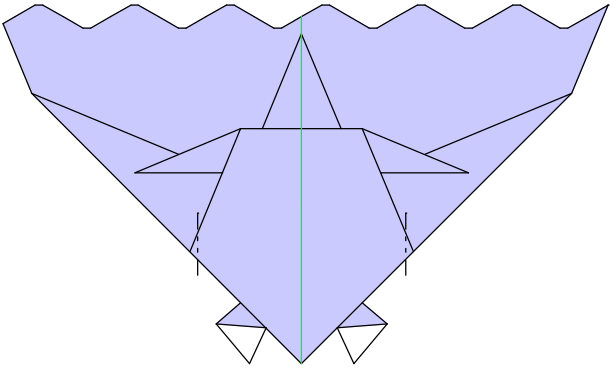

[83] 甲羅の両サイドを丸める。

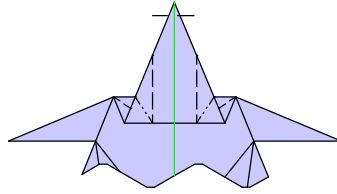

[84] 首を細くする。
(裏側から見た、部分図)

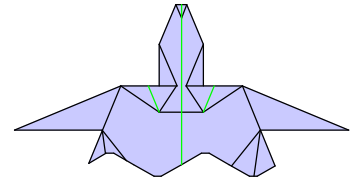

[85] [84]の結果の図

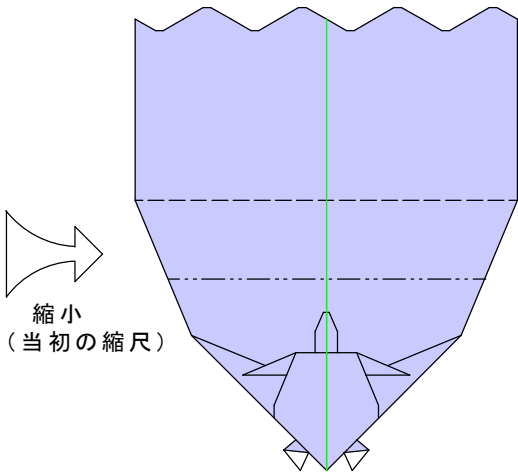

[86] 亀だけの箸置きにする場合、箸置き本体の制作に移行する。要領は[36]~[41]に同じ。

方向変換

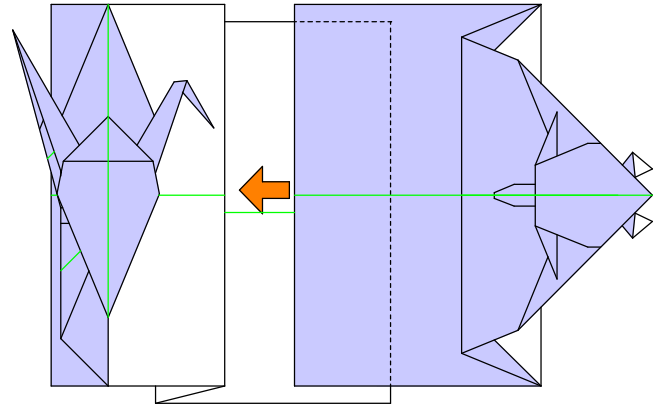

[87] 鶴と亀の箸置きにする場合で、それぞれを別紙で作った場合は、両者を重ねた状態で本体を折って行く。箸置き本体の長さや形は好みで。

鶴と亀の箸置き

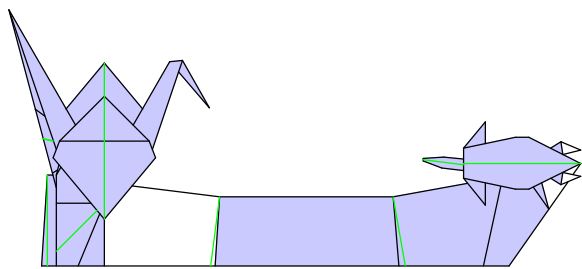

別紙で作り、本体部分でつなげたもの (一例)

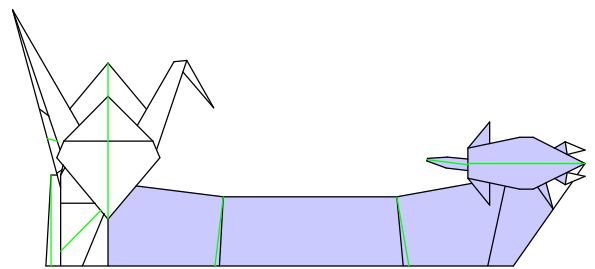

裏表で色が異なる一枚の紙で作ったもの

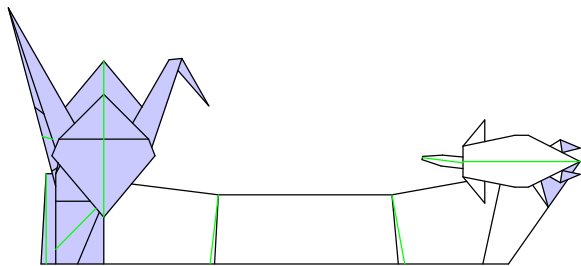

裏表で色が異なる一枚の紙で作ったもの

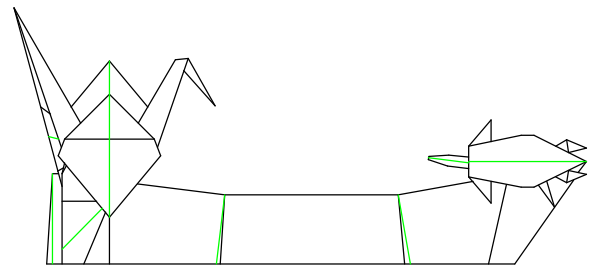

両面とも白の無地の紙で作ったもの